



Modell SC70 7kg - SC90 9kg

Standard

- Brukervennlig betjeningspanel med farge skjerm
- Meny tilgjengelig på 25 språk
- Opptil 50 programmer (inkludert Mopp og Medisinske programmer)
- Såpeskuff i front
- Trommel og vasketank i rustfritt stål
- Titangrå kabinett
- Matchende tørketrommel tilgjengelig
- Tilgjengelig med pumpe eller avløpsventil

Teknisk informasjon

Maskinen lagrer bruken og feilkoder for å forenkle servicen.

Tilbehør

Wi-fi tilkobling

Tilkobling for flytende såpe

Tilkobling

Wi-fi tilkobling via tilbehør. Overvåking av maskinens status: bruk av maskinen, maskinstatus, feilkoder, logging av programmer. Oppdater programlistene. Endre og lag programmer.



Enkel betjening



Ergonomisk konstruksjon



Lavt energiforbruk



Lavt vannforbruk

Modell		SC70	SC90
Kapasitet (1:10)	Kg	6	8
Kapasitet (1:9)	Kg	7	9
Trommervolum	l	60	80
Trommeldiameter	mm	Ø 480	
Sentrifugehastighet	rpm	1400	
G-Faktor		530	
Vanntilkobling		3/4"	
Avløp		Avløpsventil Avløpspumpe	
Varmeelement	kW	3	4,4
Elektrisk tilkobling		230V/50/1 - 16A 400V+N/50/3 - 10A	
Dimensjoner og vekt			
BxDxH	mm	595x590x850	595x706x850
Netto vekt	kg	77	92,5
Transport data			
BxDxH	mm	640x670x1030	640x775x1030
Brutto vekt	kg	85	96



SC70 - SC90

FRONTSIDE

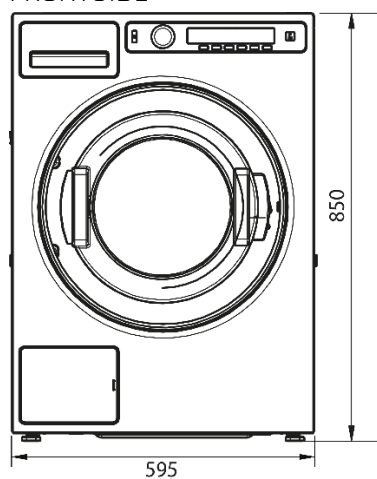

HØYRE SIDE

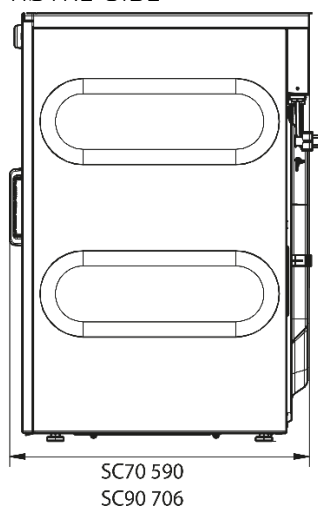

SC70 og DAM7 montert i søyle.